

„ZATWIERDZAM”

Warszawa, dnia 05 kwietnia 2018 r.

I ZASTĘPCA  
Komendanta Stołecznej Policji  
p.o.  
podinsp. Tomasz SZYMAŃSKI

## REGULAMIN VII EDYCJI KONKURSU

### „Policjanci są wśród nas”

PD-1828/815/18

#### **ORGANIZATOR:**

Komenda Stołeczna Policji

#### **PARTNERZY:**

Kuratorium Oświaty w Warszawie

Biuro Edukacji Urzędu m.st. Warszawy

Warszawskie Centrum Sportu Młodzieżowego „Agrykola”

#### **CEL IMPREZY:**

- kształtowanie postaw charakteryzujących się umiejętnością unikania zagrożeń i właściwego reagowania w sytuacji ich wystąpienia,
- promowanie czynnego wypoczynku, jako alternatywy spędzania wolnego czasu,
- budowanie zaufania do funkcjonariuszy służb porządku publicznego.

#### **UCZESTNICY:**

Uczniowie klas IV-VI szkół podstawowych z terenu działania Komendy Stołecznej Policji wyrażający chęć uczestnictwa w konkursie.

#### **SPOSÓB PRZEPROWADZENIA KONKURSU**

Konkurs składa się z trzech etapów:

Etap I – szkolny

Etap II – rejonowy

Etap III – finał

#### **Etap I – szkolny:**

1. Celem etapu jest wyłonienie jednej 3-osobowej drużyny spośród uczniów klas IV-VI danej szkoły podstawowej.
2. W skład drużyny wchodzi uczniowie klas IV, V, VI – po jednym przedstawicielu z każdej klasy.
3. Etap odbywa się na terenie danej szkoły, a za jego przebieg odpowiedzialny jest dyrektor szkoły lub wyznaczona przez niego osoba.
4. Formę i metodę wyłonienia drużyny zwycięskiej ustala dyrektor szkoły lub wyznaczona przez niego osoba.
5. Imienny skład drużyny zakwalifikowanej do II etapu należy zgłosić w formie pisemnej do specjalisty ds. profilaktyki społecznej danej komendy rejonowej/powiatowej Policji w terminie **do dnia 30 kwietnia 2018 roku**. Wykaz specjalistów ds. profilaktyki społecznej stanowi załącznik nr 2 do Regulaminu konkursu (do pobrania ze strony internetowej Wydziału Prewencji Komendy Stołecznej Policji <http://www.wprewencji.policja.waw.pl> w zakładce profilaktyka/konkursy).

## **Etap II – rejonowy:**

1. Celem etapu jest wyłonienie jednej reprezentacji z terenu działania każdej komendy rejonowej i komendy powiatowej Policji.
2. Miejsce przeprowadzenia II etapu konkursu ustali odpowiednia komenda rejonowa/powiatowa Policji we współpracy z organem prowadzącym szkołę, nie później niż na 2 tygodnie przed terminem rozegrania II etapu.
3. Etap II zostanie przeprowadzony w jednym terminie dla wszystkich drużyn reprezentujących poszczególne jednostki Policji **tj. 16 maja 2018 roku.**
4. Etap II składa się z testu wiedzy oraz testu sprawności fizycznej, przy czym test sprawdzający wiadomości rozpoczyna rywalizację w powyższym etapie.
5. Test sprawdzający wiadomości opracowują policjanci Wydziału Prewencji Komendy Stołecznej Policji w oparciu o informacje zawarte w **Materiałach do konkursu – prezentacji multimedialnej** stanowiących załącznik nr 1 do Regulaminu konkursu (do pobrania ze strony internetowej Komendy Stołecznej Policji [www.ksp.waw.pl](http://www.ksp.waw.pl), zakładka profilaktyka/konkursy) oraz obowiązujące zasady i przepisy prawa.
6. Specjaliści ds. profilaktyki społecznej, wyznaczeni z poszczególnych komend rejonowych i powiatowych są odpowiedzialni za odbiór pytań konkursowych oraz właściwe ich zabezpieczenie do czasu przeprowadzenia testu zgodnie z regulaminem.
7. Pytania konkursowe wyznaczeni specjaliści odbierają w Wydziale Prewencji KSP dzień przed planowanym terminem przeprowadzenia testu wiedzy.
8. Specjalista ds. profilaktyki społecznej (KRP/KPP) jest odpowiedzialny za przeprowadzenie powyższego testu.
9. Test sprawdzający wiadomości rozpoczyna się o godz. 10.00,
  - test składa się z 20 pytań i zadań;
  - zawodnicy rozwiązują zadania drużynowo;
  - za prawidłową odpowiedź na pytanie testowe drużyna otrzymuje 1 punkt;
  - za prawidłowe rozwiązanie zadania otwartego (zadania w którym drużyna samodzielnie tworzy i wpisuje odpowiedź) drużyna otrzymuje od 0 do 2,5 punktów;
  - przyznane punkty są sumowane.
10. Czas przeznaczony na rozwiązanie testu wynosi 30 minut.
11. Po rozwiązaniu testu sprawdzającego wiadomości uczestnicy przystępują do testu sprawności fizycznej.
12. Za zorganizowanie i przeprowadzenie testu sprawności fizycznej odpowiedzialny jest dyrektor szkoły lub wyznaczona przez niego osoba przy udziale specjalisty ds. profilaktyki społecznej właściwej KRP/KPP.
13. Do testu sprawności fizycznej przystępują wszyscy uczestnicy 3-osobowej drużyny.
14. Test sprawności fizycznej składa się z następujących konkurencji:

### **A. BIEG MIĘDZY PACHOŁKAMI**

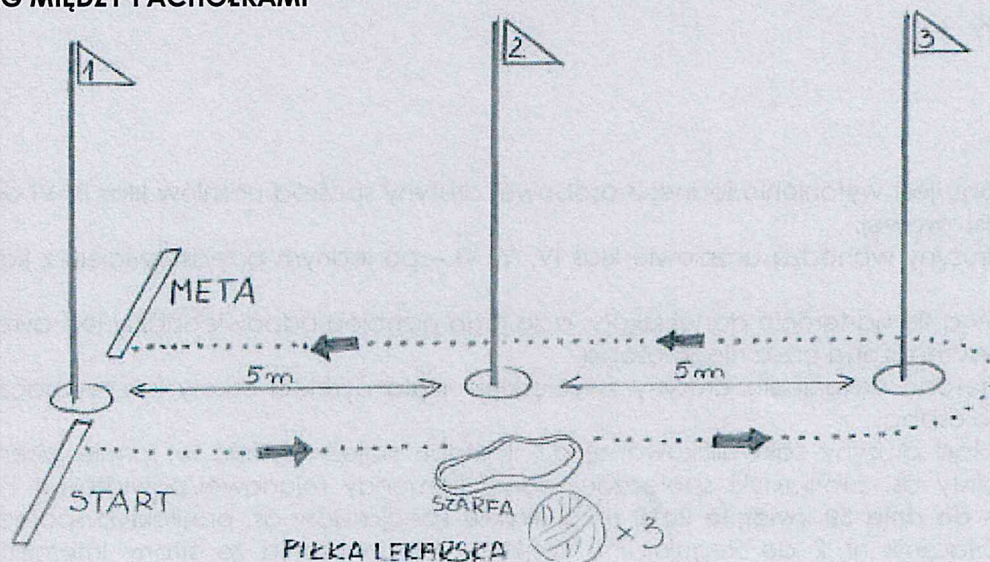

W odległości, co 5m rozstawia się 3 pachotka. Pierwszy z nich stanowi jednocześnie punkt startu i metę. Po sygnale „Start” (sygnał dźwiękowy) pierwszy reprezentant drużyny biegnie do drugiego pachotka, przy którym leży szarfa i 3 piłki lekarskie o wadze 2kg. Szarfę należy przełożyć przez ciało dowolną metodą (od góry lub od dołu). Następnie w podporze tyłem, umieszczoną pomiędzy kolanami jedną z leżących piłek lekarskich, zawodnik przenosi do kolejnego pachotka i wraca na linię mety. Po jej przekroczeniu bieg rozpoczyna kolejny uczestnik. Konkurencja kończy się, gdy ostatni zawodnik drużyny ustawi się na końcu swojego rzędu. W przypadku pokonania trasy niezgodnie z określonymi zasadami zawodnik powtarza konkurencję z punktu wskazanego przez sędziego, co nie wstrzymuje pomiaru czasu.

**PUNKTACJA:** W konkurencji brany jest pod uwagę czas jej zakończenia przez 3-osobową drużynę. Drużyna, która zajmie 1 miejsce zdobywa 20 pkt. Każda kolejna drużyna otrzymuje o 1 pkt mniej.

## B. TOR PRZESZKÓD

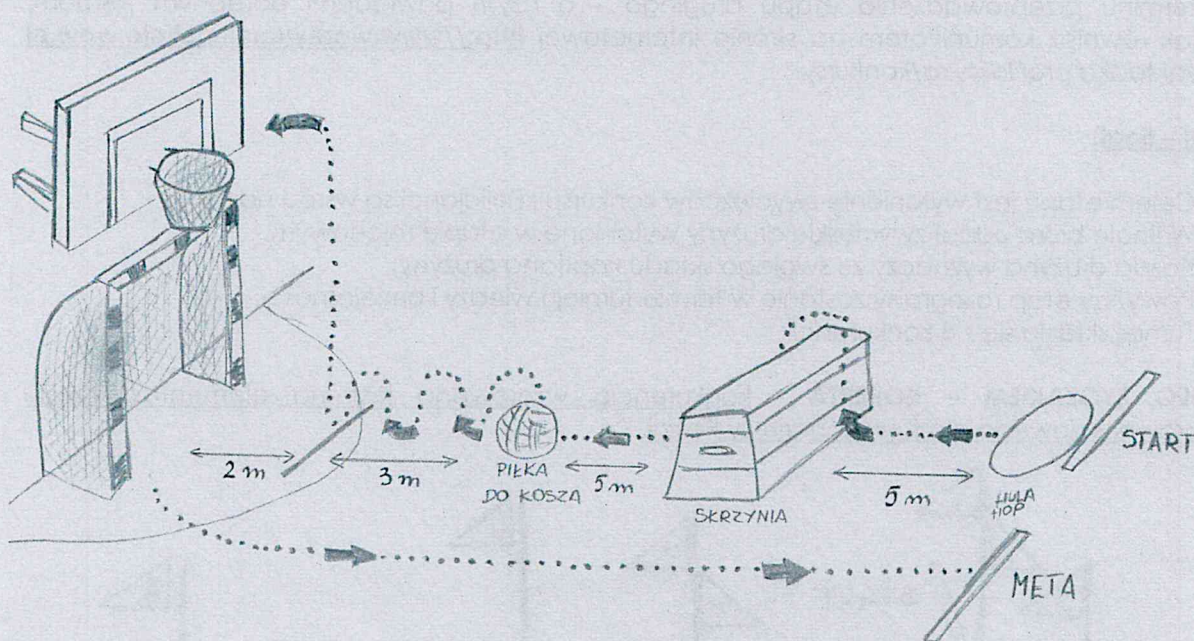

W odległości 5m od siebie rozstawione są poszczególne elementy toru przeszkód: koło hula hop, skrzynia składająca się z 3 elementów, piłka koszykowa, kosz. Konkurencję rozpoczyna przełożenie hula hop przez ciało w dowolny sposób. W dalszej części ma miejsce: bieg do skrzyni, pokonanie przeszkody w dowolny sposób górką, bieg do piłki koszykowej, koźlowanie, rzut do kosza z odległości 2 metrów, powrót. W celu zapewnienia bezpieczeństwa za skrzynią leży materac. Czas mierzony jest oddzielnie dla każdego uczestnika, a następnie sumowany dla 3-osobowej drużyny. Za celny rzut do kosza każdy zawodnik otrzymuje dodatkowo po 3 punkty. Niepoprawne wykonanie któregoś z elementów konkurencji powoduje rozpoczęcie jej z miejsca wskazanego przez sędziego, co nie wstrzymuje pomiaru czasu.

**PUNKTACJA:** Drużyna, która uzyska najlepszy łączny czas, dostaje 20 pkt. Każda kolejna drużyna otrzymuje o 1 pkt mniej. Do powyższych wyników dodawane są punkty za celne rzuty reprezentantów poszczególnych drużyn. Łącznie drużyna może uzyskać maksymalnie 29 punktów.

15. Wszystkie konkurencje zostaną zademonstrowane przez osoby prowadzące test sprawności fizycznej.
16. Na końcowy wynik składa się suma punktów uzyskanych przez drużynę w teście wiedzy i teście sprawności fizycznej.
17. Podliczeniem punktów zajmuje się jury składające się z osób odpowiedzialnych za poszczególne części drugiego etapu oraz przedstawicieli podmiotów zaproszonych przez organizatora.

18. W przypadku uzyskania jednakowej liczby punktów przez dwie lub więcej drużyn następuje dogrywka pomiędzy kapitanami drużyn. Kapitanowie drużyn odpowiadają pisemnie na pytania jury z treści materiałów konkursowych. Dogrywka trwa do czasu wyłonienia zwycięzcy. Pytania są protokołowane. W przypadku udzielania przez pozostałych uczestników konkursu pomocy kapitanom drużyn (podpowiedź) - nastąpi dyskwalifikacja drużyny.
19. Decyzja jury w sprawie wyłonienia zwycięskiej drużyny jest decyzją ostateczną.
20. Informację o zwycięskiej drużynie oraz o liczbie uzyskanych punktów specjaliści ds. profilaktyki społecznej (KPP/KRP) prześlą do Wydziału Prewencji KSP w terminie **do dnia 22 maja 2018 roku**.
21. Zwycięska drużyna przechodzi do finału, otrzymuje dyplom za zwycięstwo w etapie rejonowym konkursu według wzoru stanowiącego załącznik nr 3 do Regulaminu konkursu. Pozostali uczestnicy dostają dyplomy za udział w etapie rejonowym, których wzór stanowi załącznik nr 4 do Regulaminu konkursu.
22. Naczelnik Wydziału Prewencji Komendy Stołecznej Policji jest upoważniony do zmiany terminu przeprowadzenia etapu drugiego – o czym powiadomi odrębnym pismem, jak również komunikatem na stronie internetowej <http://www.wprewencji.policja.waw.pl> zakładka profilaktyka/konkursy.

### **ETAP III – finał:**

1. Celem etapu jest wyłonienie zwycięzców konkursu „Policjanci są wśród nas”.
2. W finale biorą udział zwycięskie drużyny wyłonione w etapie rejonowym.
3. Każda drużyna wyznaczy ze swojego składu kapitana drużyny.
4. Powyższy etap rozegrany zostanie w formie turnieju wiedzy i umiejętności.
5. Turniej składa się z 3 konkurencji:
  - A. **BIEG ZYGZAKIEM – KOPERTA** - konkurencja wzorowana jest na elementach testu sprawnościowego dla funkcjonariuszy Policji.

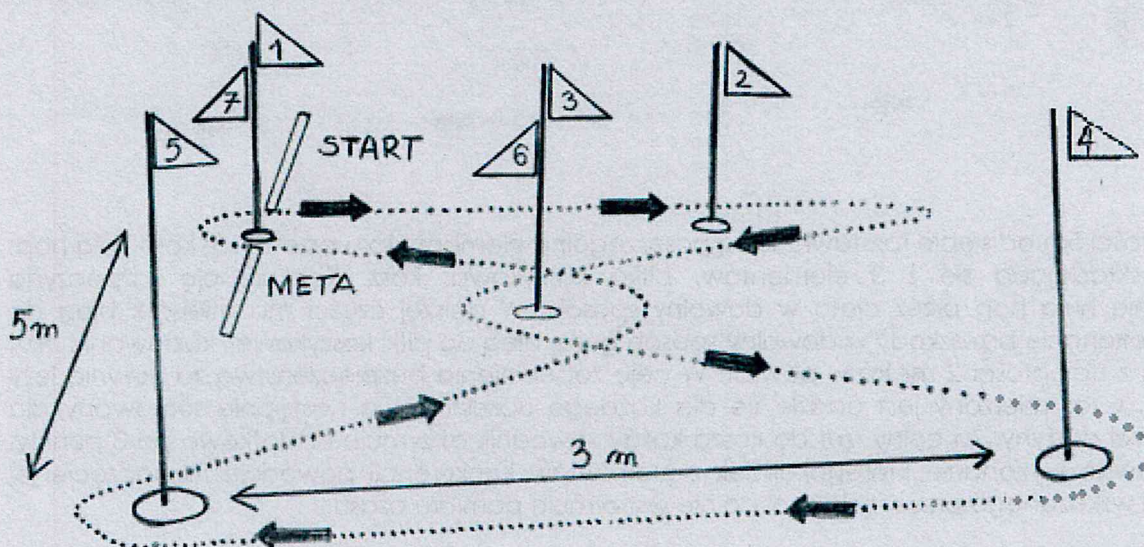

Na podłożu oznacza się punkty prostokąta ABCD o bokach 3 x 5 m i środek przekątnych E, jak również strzałki wskazujące trasę biegu. Na punktach ustawia się chorągiewki. Na komendę „Start” (sygnał dźwiękowy) zawodnik rozpoczyna bieg zgodny z oznaczonym kierunkiem, omijając chorągiewki od strony zewnętrznej. Zawodnik biegnie pokonując w określony sposób 3 krotnie bez przerwy i w jak najkrótszym czasie dystans po wyznaczonej trasie zgodnie ze schematem. Czas mierzony jest oddzielnie dla każdego uczestnika, a następnie sumowany dla 3-osobowej drużyny.

W przypadku pokonania trasy biegu niezgodnie z określonymi zasadami (pominięcie chorągiewki bądź ominięcie jej z drugiej strony, skrócenie trasy) zawodnik wraca na trasę do punktu wskazanego przez sędziego i z tego miejsca kontynuuje konkurencję. W powyższych przypadkach czas nie zostaje zatrzymany.

Za zorganizowanie, przeprowadzenie i sędziowanie konkurencji odpowiedzialny jest przedstawiciel Wydziału Doskonalenia Zawodowego Komendy Stołecznej Policji.

**PUNKTACJA:** Drużyna, która uzyska najlepszy łączny czas, otrzymuje 16 pkt. do klasyfikacji końcowej. Każda kolejna drużyna otrzymuje o 1 pkt mniej.

### B. KONKURENCJA NA SPOSTRZEGAWCZOŚĆ

Konkurencja praktyczna polegająca na drużynowym wykonaniu 3 zadań na spostrzegawczość. Przy rozwiązywaniu każdego z zadań drużyna musi się wykazać praktyczną wiedzą z zakresu bezpiecznych zachowań oraz znajomości elementów umundurowania i wyposażenia funkcjonariusza Policji. Odpowiedzi udzielane są w formie pisemnej. Na wykonanie wszystkich zadań i udzielenie odpowiedzi drużyna ma 3 minuty.

Punktację drużyny stanowią wyniki uzyskane przez drużynę z poszczególnych zadań:

Zadanie nr 1- maksymalnie 2 pkt.

Zadanie nr 2 – maksymalnie – 3 pkt.

Zadanie nr 3 – maksymalnie 5 pkt.

Za całą konkurencję drużyna może otrzymać maksymalnie 10 punktów.

Za zorganizowanie, przeprowadzenie i sędziowanie konkurencji odpowiedzialny jest przedstawiciel Wydziału Prewencji Komendy Stołecznej Policji.

**PUNKTACJA:** Drużyna, która uzyska najwięcej punktów za wykonanie zadania, otrzymuje 16 pkt. do klasyfikacji końcowej. Każda kolejna drużyna otrzymuje o 1 pkt mniej.

### C. KONKURENCJA NA CELNOŚĆ

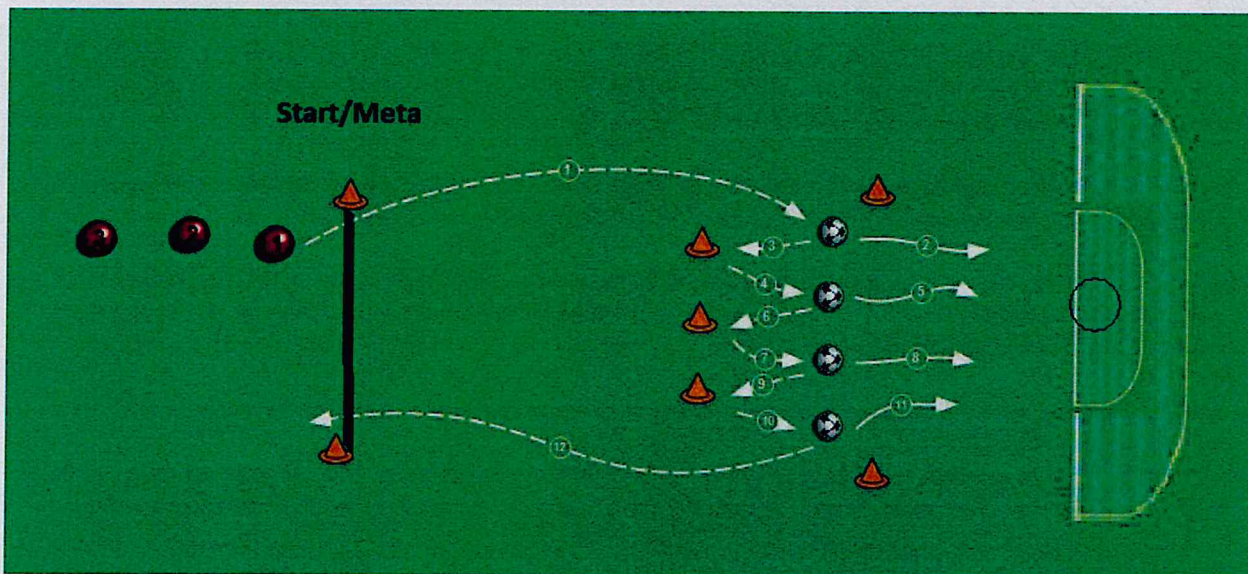

Schemat konkurencji

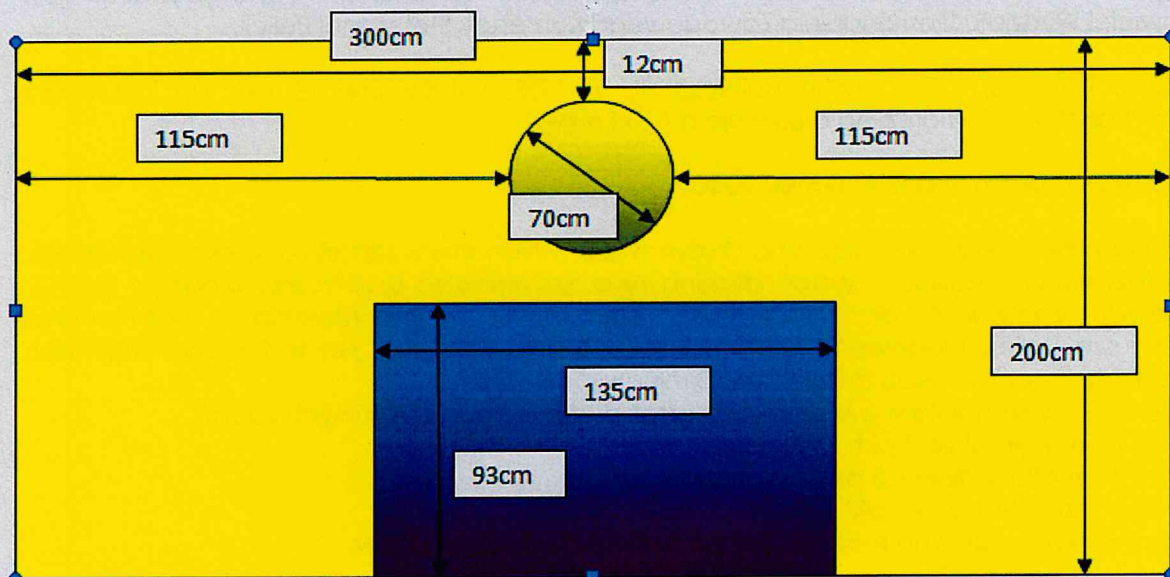

Widok na bramkę

Zadanie sprawnościowe polegające na wykonaniu przez każdego zawodnika drużyny 2 strzałów piłką nożną i 2 rzutów piłką ręczną.

Strzał do bramki o wymiarach 93 cm x 135 cm oraz rzut piłką do obręczy o średnicy 70 cm, które umieszczone są w bramce o wymiarach 300 cm x 200 cm (zgodnie z załączonym widokiem na bramkę) wykonywany jest z odległości 6 metrów. Zawodnik po każdorazowym oddaniu strzału/rzutu wraca i dotyka pachołka, zgodnie z przedstawionym schematem. Po oddaniu 2 strzałów i 2 rzutów wraca na linię startu. Odległość od linii startu do pachołków wynosi 10 metrów, odległość od pachołków do piłek wynosi 2 metry. Czas mierzony jest oddzielnie dla każdego zawodnika, a następnie sumowany dla 3-osobowej drużyny.

Za zorganizowanie, przeprowadzenie i sędziowanie konkurencji odpowiedzialny jest przedstawiciel Warszawskiego Centrum Sportu Młodzieżowego „Agrykola”.

**Punktacja:** Drużyna, która uzyska najlepszy łączny czas otrzymuje 16 pkt. do klasyfikacji końcowej. Każda kolejna drużyna otrzymuje o 1 pkt mniej. Dodatkowo za trafienie piłką do celu odejmowane są 2 sekundy z łącznego czasu.

6. Turniej będzie oceniać jury składające się z przedstawicieli organizatora konkursu oraz przedstawicieli podmiotów zaproszonych przez organizatora.
7. W przypadku uzyskania jednakowej liczby punktów przez dwie lub więcej drużyn, przy ustalaniu ostatecznej klasyfikacji bierze się pod uwagę sumę zwycięstw drużyny i kolejno zajmowane miejsca w poszczególnych konkurencjach etapu III. W sytuacji zajęcia przez drużyny miejsc ex aequo jury przy wyłonieniu drużyny zwycięskiej korzysta z wyników uzyskanych przez drużyny w etapie II-rejonowym.
8. Decyzja jury w sprawie wyłonienia zwycięskiej drużyny jest decyzją ostateczną.
9. W konkursie nagradzane są jedynie miejsca od I do III.
10. Nagrodę dla trzyosobowej drużyny za zajęcie:
  - I miejsca funduje Komendant Stołeczny Policji;
  - II miejsca funduje Mazowiecki Kurator Oświaty;
  - III miejsca funduje Dyrektor Biura Edukacji Urzędu m.st. Warszawy.
11. Zwycięskie drużyny otrzymują medale i dyplomy za zajęcie I,II,III miejsca w finale konkursu. Pozostali uczestnicy otrzymują medale i dyplomy za udział w finale konkursu.
12. Finał konkursu zaplanowano **na dzień 12 czerwca 2018 roku** na terenie Warszawskiego Centrum Sportu Młodzieżowego „Agrykola” przy ul. Myśliwieckiej 9.
13. O potwierdzonym terminie i miejscu przeprowadzenia finału konkursu Wydział Prewencji KSP poinformuje odrębnym pismem.

## POSTANOWIENIA KOŃCOWE:

1. Warunkiem uczestnictwa jest posiadanie i okazanie ważnej legitymacji szkolnej oraz przedłożenie oświadczenia stanowiącego załącznik nr 5 do Regulaminu konkursu (do pobrania ze strony internetowej Komendy Stołecznej Policji <http://www.wprewencji.policja.waw.pl> w zakładce profilaktyka/konkursy).
2. Poszczególne etapy konkursu odbywają się w ramach zajęć szkolnych.
3. Uczestnicy zobligowani są do posiadania ubezpieczenia Następstw Nieszczęśliwych Wypadków obejmujących udział w zawodach sportowych oraz pisemnej zgody przedstawiciela ustawowego na udział osoby małoletniej w konkursie.
4. Zgłoszenie do udziału w konkursie jest jednoznaczne z zapoznaniem się regulaminem konkursu i akceptacją jego postanowień oraz wyrażeniem zgody na bezterminowe i bezpłatne wykorzystanie wizerunku uczestników konkursu przez organizatora w celu promocji Konkursu „Policjanci są wśród nas”.
5. Zapewnienie bezpieczeństwa w trakcie uczestnictwa grup w konkursie (przybycie, powrót, pobyt) spoczywa na opiekunach grup.
6. Jury przysługuje prawo do wiążącej i ostatecznej interpretacji postanowień niniejszego Regulaminu.
7. Organizator może dokonywać zmian w Regulaminie, które stają się obowiązujące z chwilą ich ogłoszenia.
8. Decyzję w kwestiach nieuregulowanych w Regulaminie konkursu podejmuje Organizator.
9. W przypadku nieobecności zawodnika/ów z przyczyn obiektywnych w trakcie trwania konkursu, Regulamin dopuszcza zastępstwo innym uczestnikiem z tej samej grupy wiekowej.
10. W przypadku rezygnacji z udziału w Finale drużyny, która zwyciężyła w etapie rejonowym Regulamin dopuszcza zastąpienie jej kolejną drużyną wyłonioną w etapie rejonowym w oparciu o uzyskaną liczbę punktów.
11. Organizator zastrzega sobie prawo wykluczenia z konkursu drużyny, która naruszy zasady regulaminu.
12. Organizator zastrzega sobie prawo do przerwania lub unieważnienia konkursu bez podania przyczyny.
13. Finał konkursu może być rejestrowany na nośniku elektronicznym.

NACZELNIK  
Wydziału Prewencji  
Komendy Stołecznej Policji  
podłinsp. Agnieszka GAJEWSKA-KOSIM

